



**Ing. Mihula Pavel MIKES - metal**

Nad Porubkou 280, OSTRAVA - SVINOV 721 00

## Děrovací jednotka DJ - 12



Slouží k vysekávání kruhových a tvarových otvorů do maximálního průměru 40 mm a u tvarových razníků do maximálního průměru opsané kružnice 40 mm. Razníky a průstřížnice lze operativně měnit dle požadovaného průměru a tvaru. Jednotka pracuje na principu multiplikace tlaku vzduchu pomocí hydraulického převodu a ke své činnosti potřebuje externí kompresor, ovládání se děje pomocí nožního ovladače. Jednotka musí být v provozu upevněna na pomocném rámu či pracovním stole. Stůl je možno vytvořit dle požadavků zákazníka.



### Technické parametry :

- max. střížná síla 120 kN
- potřebný tlak vzduchu 0,6 MPa
- max. tloušťka plechu 4 mm
- max. vložná délka plechu 250 mm

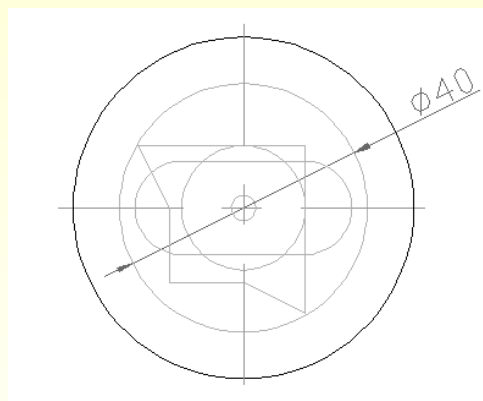

**Ing. Mihula Pavel MIKES -metal**

Tel. 596 967 815

Fax. 596 967 906

email: [mikesmetal@iol.cz](mailto:mikesmetal@iol.cz)